

S-EP

Características principales:

- Plataformas industriales electrónicas con 4 células de carga.
- Caja suma incluida.
- Perfil extra-plano para fácil acceso.
- Incluida 1 rampa de acceso con anclajes para fijarla al suelo.
- Estructura lateral a modo de pasillo con tapas exteriores para tener acceso a las células y caja suma.
- Células de carga con acabado cromo-niquel o posibilidad de acabado inox y protección IP-68.
- 10 metros de cable de caja suma a indicador incluidos.
- Acabados: pintado o bien totalmente inox.
- Pies pivotantes zincados de altura regulable, con células inox, los pies también son en inox.
- Incluidas 4 placas de anclaje para fijar la báscula al suelo.
- Dimensiones standard desde 800x800, hasta 2000x1500.
- Posibilidad de fabricación a medida.
- Células incluidas de cortadura.
- Capacidad de cada célula: la mitad del fondo de escala.
- Opciones diversas: 2ª rampa de acceso, tolvas superiores, soportes diversos según especificaciones del cliente.

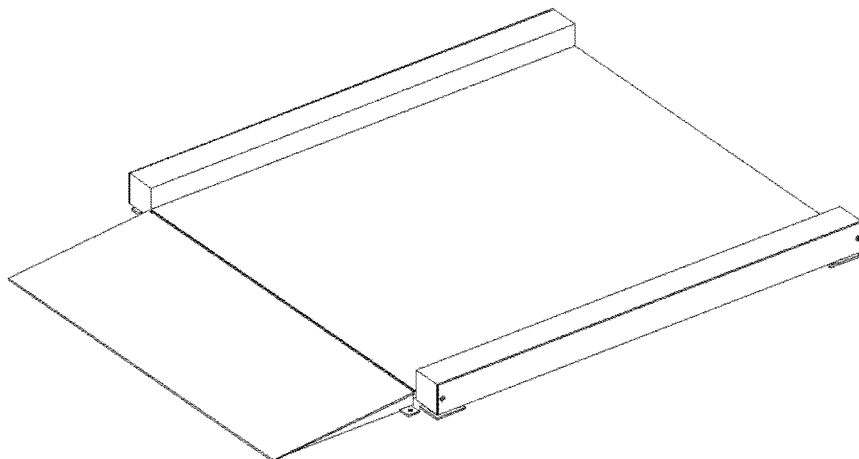

Vista perfil

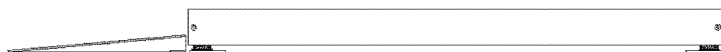

Vista en planta

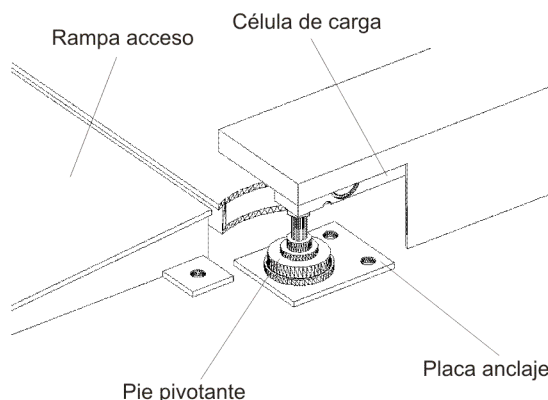
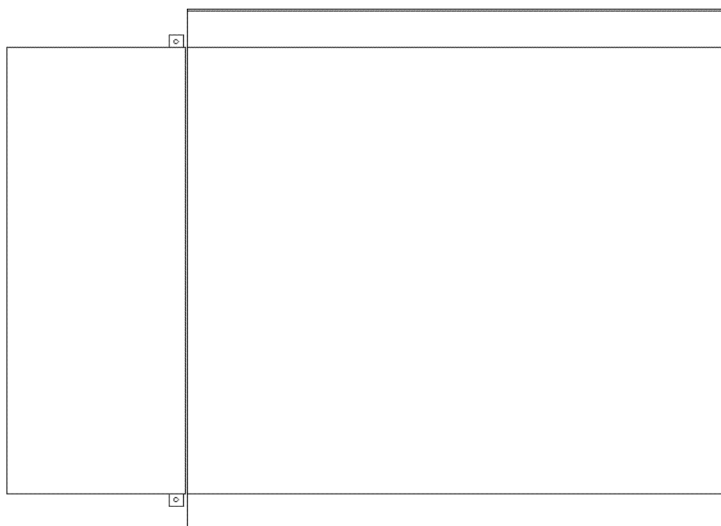

Dimensiones	Capacidades (kg)
800 x 800	300, 600 y 1500
1000 x 1000	600, 1500 y 2000
1250 x 1000	1500, 2000 y 3000
1250 x 1250	1500, 2000 y 3000
1500 x 1000	1500, 2000 y 3000
1500 x 1250	1500, 2000 y 3000
1500 x 1500	1500, 2000 y 3000
2000 x 1000	1500, 2000 y 3000
2000 x 1500	1500, 2000 y 3000