

S-BPSR

Características principales:

- Básculas puente sobresuelo totalmente metálicas y electrónicas extremadamente reforzadas.
- La anchura total útil es de 3500 mm.
- Con 4, 6 u 8 puntos de apoyo en función de la longitud.
- Formada por 2 perfiles IPE 600 longitudinales y módulos centrales.
- Todos los módulos son de 3500 x 1000 adquiriendo mas resistencia al conjunto.
- Los módulos están formados por: 2 perfiles IPE 270 en sentido transversal, 8 perfiles IPE 200 en sentido longitudinal y una chapa superior soldada de 15 mm de espesor. Los módulos van atornillados a las IPE longitudinales mediante pletinas de 15 mm de espesor con tornillos de M24 y apoyados en el ala inferior de la misma.
- La tornillería es zincada y calidad 8.8.
- La pintura es acrílica de alta calidad y color negro satinado. Llevando una capa de imprimación y 1 de acabado.
- Disponen de topes de movimiento ajustables en los dos sentidos para evitar esfuerzos sobre las células.
- La estructura de la báscula se puede adaptar a cualquier célula del mercado.
- En toda la plataforma van tubos de Ø 40 en sentido longitudinal y en sentido transversal para poder pasar los cables de la célula en cualquier dirección.

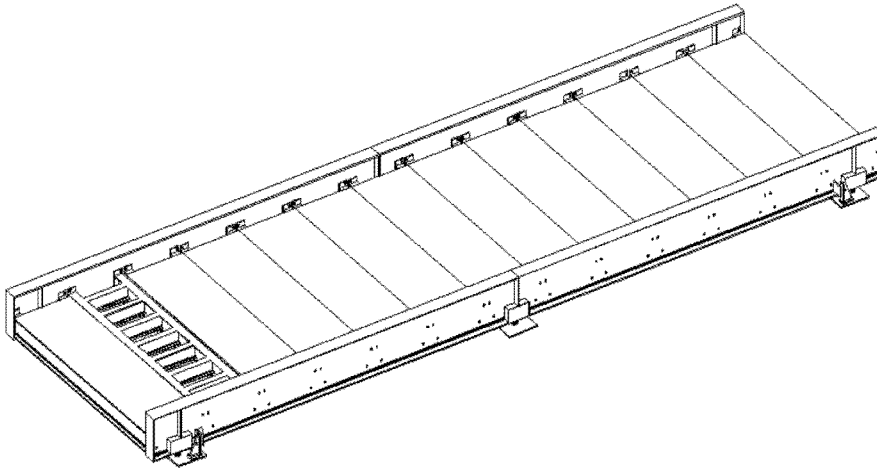

Perfil en obra civil

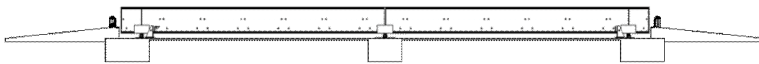

Planta en obra civil

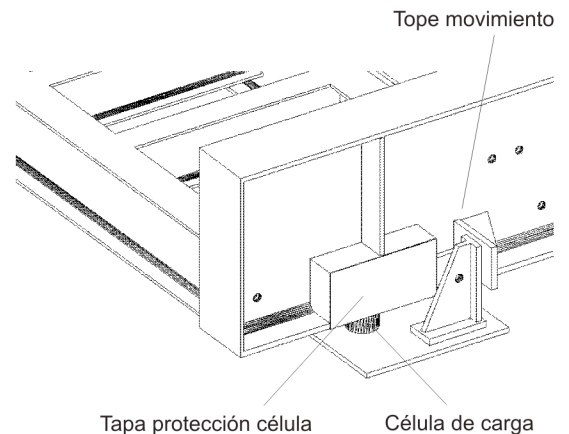
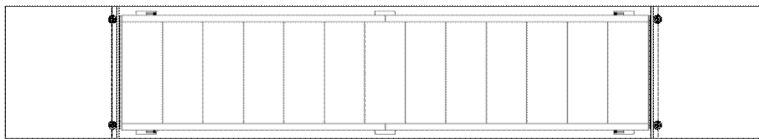

	11x3,5	13x3,5	15x3,5	17x3,5	19x3,5	21x3,5
Capacidad (kg)	60.000	60.000	60.000	60.000	60.000	60.000
Divisiones (kg)	20	20	20	20	20	20
Viga longitudinal	IPE 600	IPE 600	IPE 600	IPE 600	IPE 600	IPE 600
Viga transversal	IPE 270	IPE 270	IPE 270	IPE 270	IPE 270	IPE 270
Chapa (mm)	15	15	15	15	15	15
Puntos apoyo	4	6	6	6	6	8
Módulos 1000	11	13	15	17	19	21
Peso puente (kg)	12.500	14.900	17.000	19.300	21.600	23.900