

## S-BP4E

### Características principales:

- Básculas puente empotradas totalmente metálicas y electrónicas.
- La anchura útil es de 3000.
- Con 8 puntos de apoyo.
- Formada por 2 perfiles IPE longitudinales y traveseras cada medio metro.
- Las chapas que coinciden con los puntos de apoyo van partidas por la mitad a modo de registro para poder acceder a las células de carga.
- Disponen de 4 tirantes inferiores para evitar que la estructura se abra.
- La báscula es omnidireccional aunque preferiblemente se deba usar en sentido longitudinal.
- La instalación se realiza en un foso semi-reducido.
- Toda la tornillería es zincada.
- La pintura es acrílica de alta calidad y color negro satinado.
- No disponen de topes de movimiento.
- La estructura de la báscula se puede adaptar a cualquier célula del mercado.
- En toda la plataforma van tubos de Ø 40 en sentido longitudinal y en sentido transversal para poder pasar los cables de la célula en cualquier dirección.

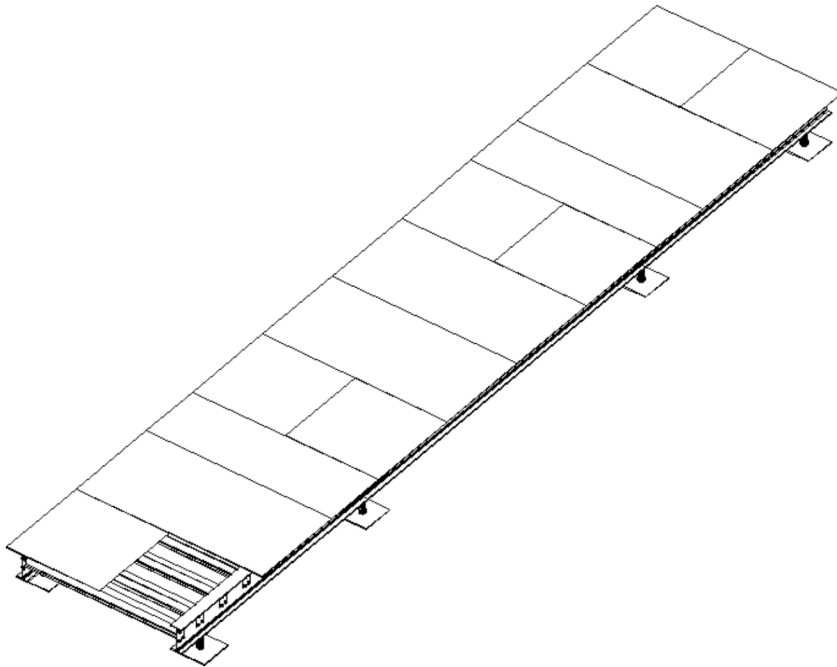

Perfil en obra civil

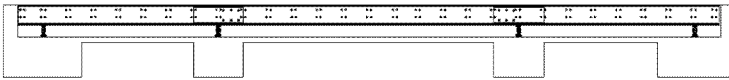

Planta en obra civil

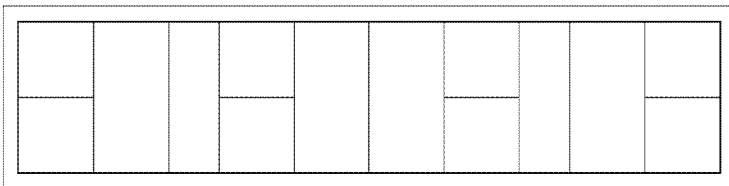

Traveseras IPE 200

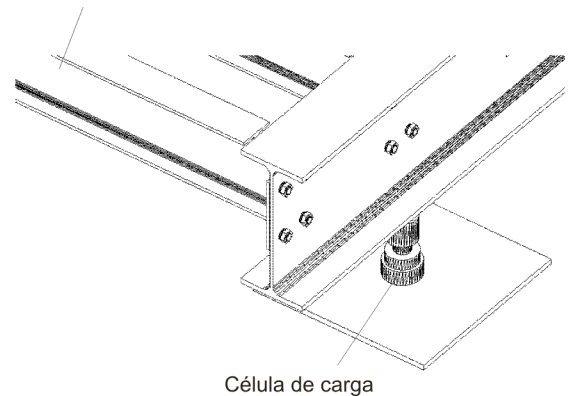

	14x3	15x3	16x3	18x3
Capacidad (kg)	60.000	60.000	60.000	60.000
Divisiones (kg)	20	20	20	20
Viga longitudinal	IPE 400	IPE 400	IPE 400	IPE 400
Viga transversal	IPE 200	IPE 200	IPE 200	IPE 200
Chapa (mm)	10	10	10	10
Puntos apoyo	8	8	8	8
Chapas 2000	1	-	-	-
Chapas 1500	8	8	8	10
Chapas 1000	-	3	4	3